

# Automatisches Abreinigungssystem für Mischanlagen

Einfache und zuverlässige Reinigung!

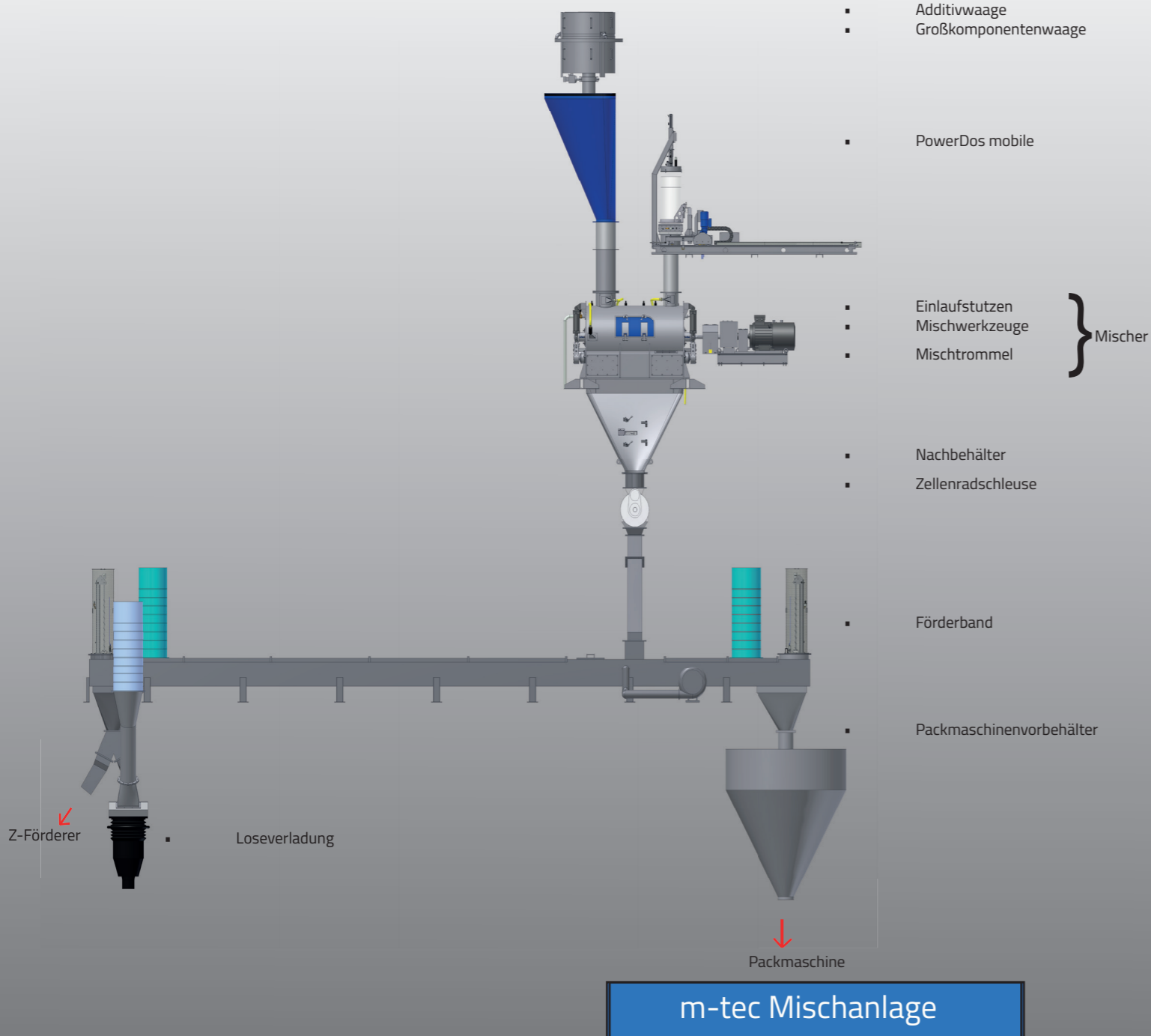

m-tec mathis technik gmbh  
 Otto-Hahn-Straße 6  
 D-79395, Neuenburg  
 phone +49 7631 709-0  
 fax +49 7631 709-120  
 info.de@m-tec.com - www.m-tec.com

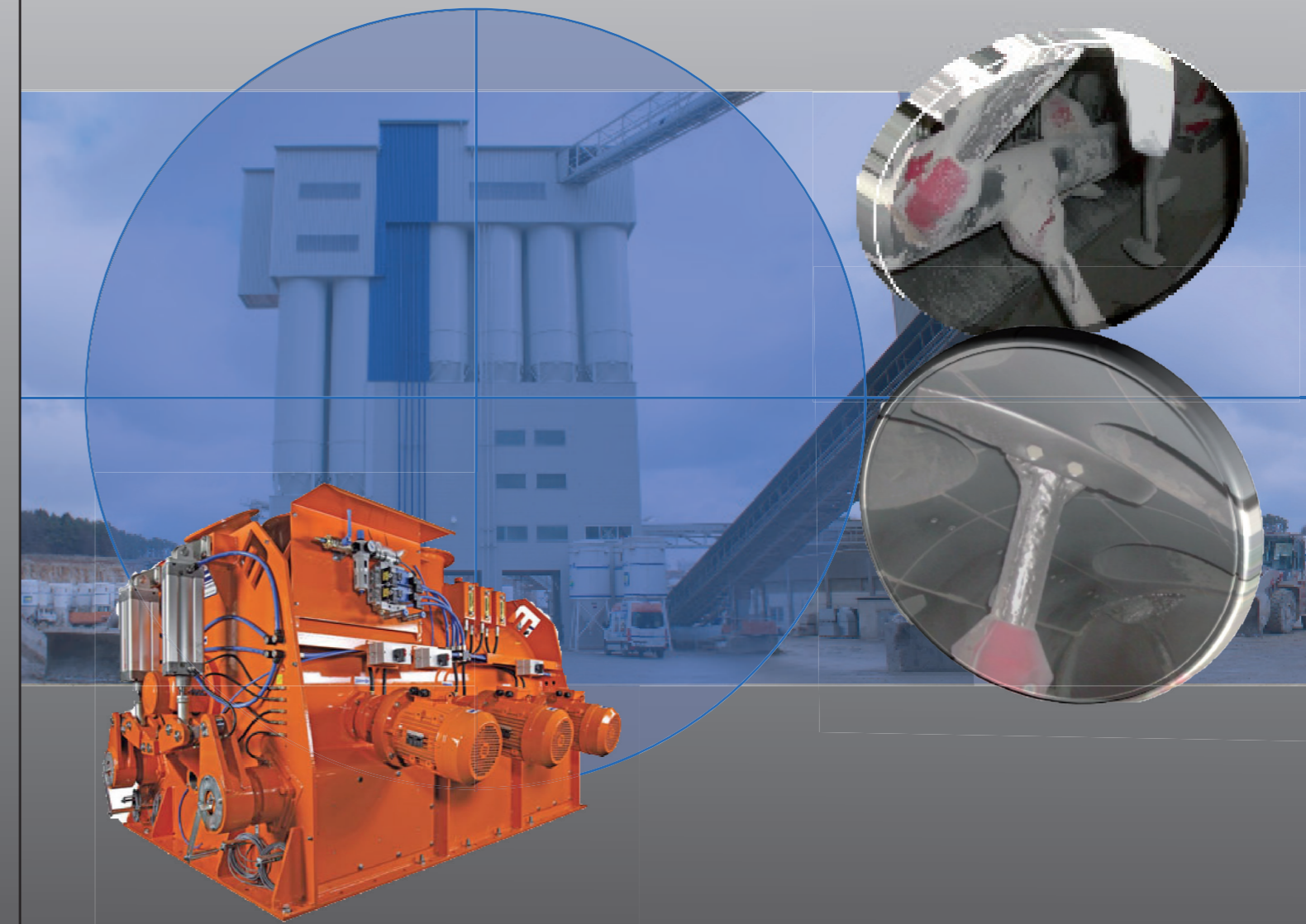

## Eine saubere Lösung

- Pneumatische Abreinigung durch Spezial-Flach- und Rundstrahldüsen
- Gezielte Ausrichtung auf kritische Produktablagerungszonen
- Vollautomatisierter Ablauf
- Nachrüstbar an alten Anlagen – auch an Fremdanlagen

### Abreinigungsbereiche:

#### Vorgelagert:

- Waagen
- Vorbehälter

#### Mischer:

- Einläufe
- Mischtrommel
- Mischwerk
- Nachbehälter

#### Nachgelagert:

- Zellenradschleuse
- Wegeverteiler
- Förderbänder
- Loseverladung
- Packmaschinenvorbehälter

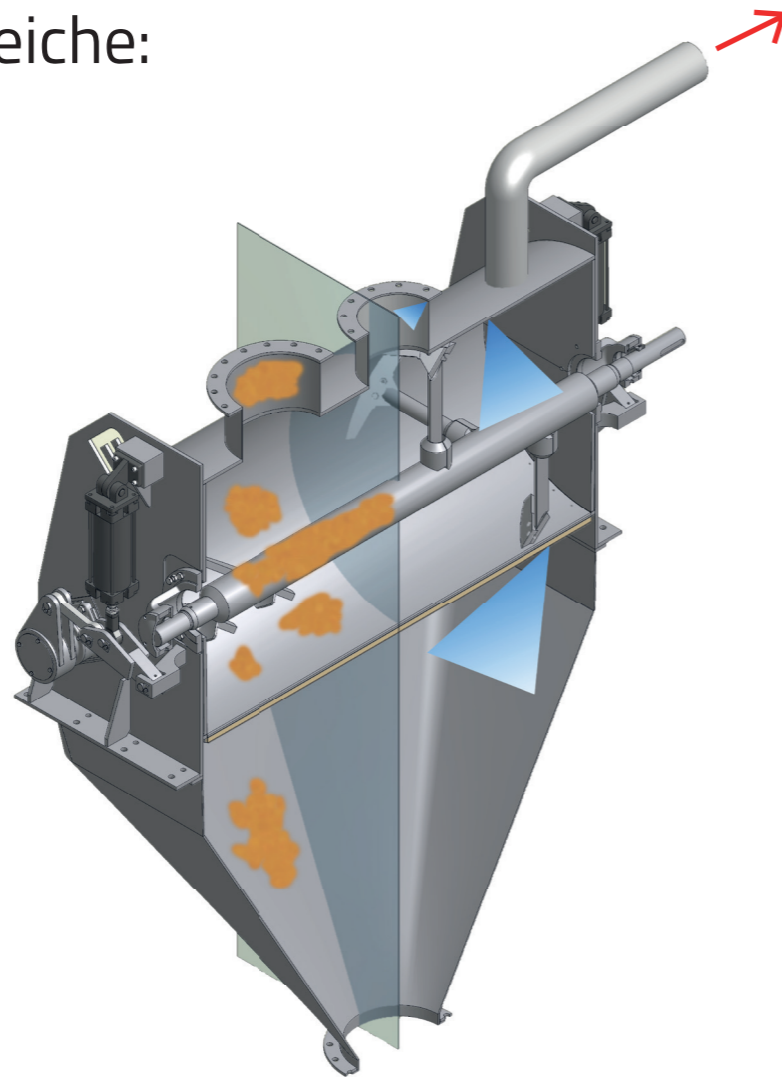

## Wirkung:

- Verhinderung von Produktkontamination. Auch bei kritischen Produktwechseln keine manuelle Reinigung mehr erforderlich
- Gezielte Abreinigung mittels Druckluftstößen durch speziell dafür konstruierte Abreinigungsdüsen
- Gravimetrische Weiterleitung des abgereinigten Produkts. Absaugung des Feinstaubs
- Erhöhung der Arbeitssicherheit, keine manuellen Eingriffe während des Reinigungsvorgangs
- Keine gesundheitsgefährdenden Stäube für Bedienpersonal
- Zeitersparnis durch automatische Abreinigung
- Einsparung von manpower



vor der Abreinigung

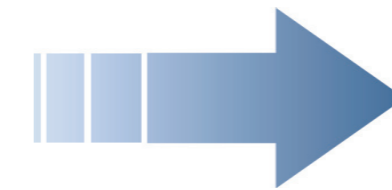

nach der Abreinigung

## Gesamtkonzept

Die pneumatische Mischerabreinigung baut auf einem Prinzip auf, das sich auf dem Mischer vor- und nachgelagerte Aggregate übertragen lässt. Die Ablagerungen werden durch gezielte Luftstöße abgesprengt und durch die zentrale Entstaubung abgesaugt. **m-tec** hilft bei der Umrüstung dieser Aggregate.

Dadurch kann auch Produktkontamination in der gesamten Produktionsanlage entgegengewirkt werden.

Nur so profitiert der Betreiber von einer durchgehend besseren Produktqualität und höherer Produktionsteffizienz.

Die Abreinigung ist nachrüstbar für vorhandene Mischer – EGAL ob **m-tec** oder FREMDFABRIKAT!

Beim Einsatz ATEX-relevanter Produkte, bitte Rücksprache mit **m-tec**.

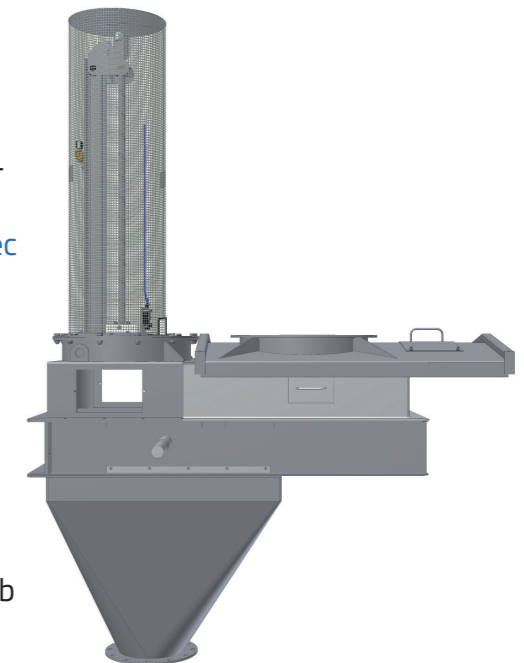

Haben Sie Interesse an einem Abreinigungssystem?

Sie benötigen nur eine ausreichende Druckluftversorgung und eine aktive Entstaubung, wir kümmern uns um die nötige Ausrüstung.